

## DEPURAZIONE VASCA IMHOFF Ø1500

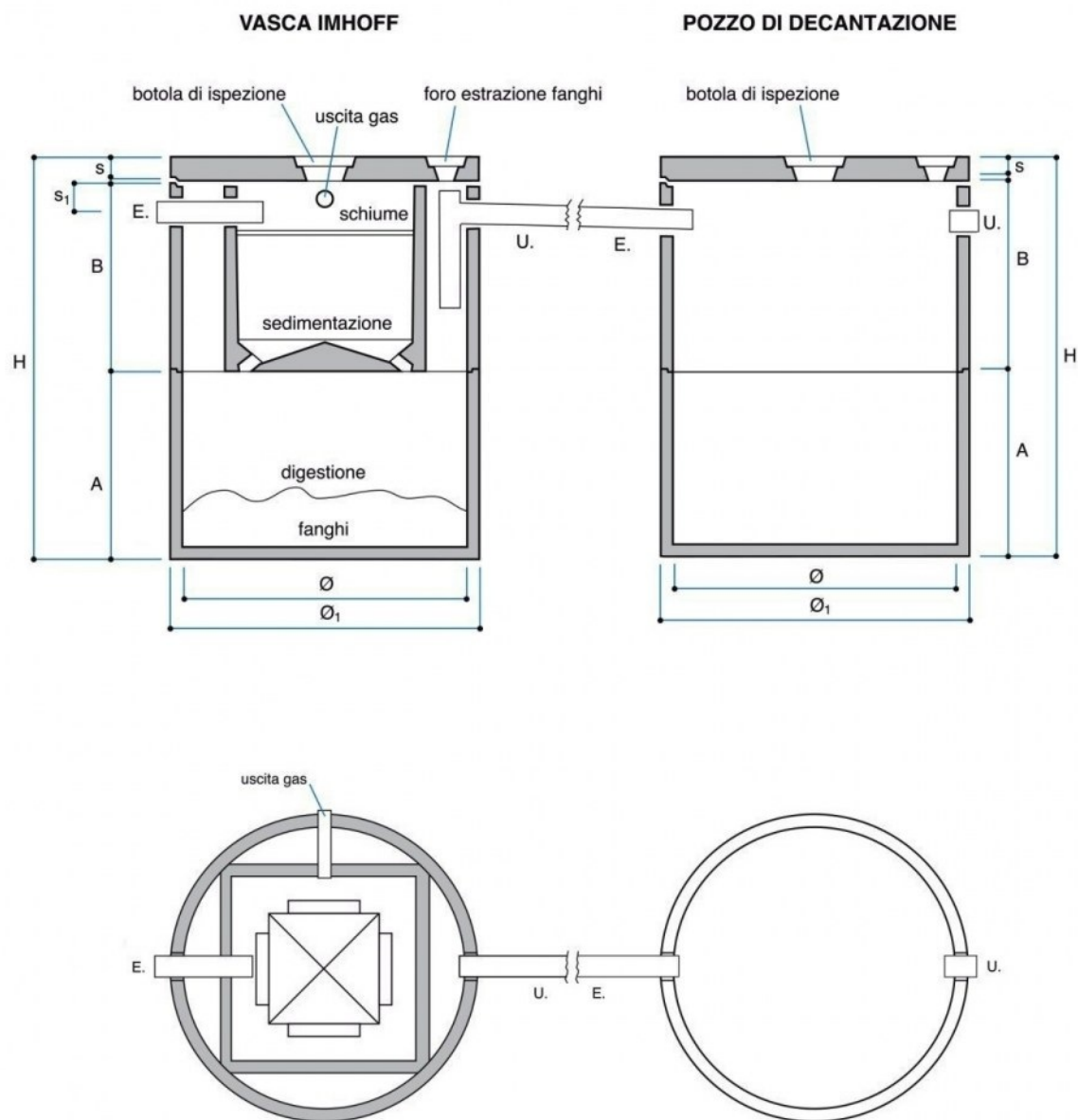

### Voce di capitolato

Impianto di trattamento acque reflue costituito da vasca primaria Imhoff e successivo pozzo di decantazione, realizzati entrambi con elementi prefabbricati in c.a.v. da posizionare in opera e sigillare adeguatamente per garantirne la perfetta tenuta idraulica.

La vasca Imhoff è composta da due distinti comparti:

1. *sedimentazione*: dimensionato in modo che i liquami vi possano stazionare dalle 4 alle 6 ore con il carico di punta;
2. *digestione*: dimensionato per una capacità di 100 litri procapite considerando almeno due estrazioni annuali dei fanghi.

Codice	Tipo	Descrizione	P.V.R.	A cm	B cm	Ø cm	Ø1 cm	S cm	S1 cm	H cm	Peso Kg	Portata motrice pz.	Portata autotreno pz.
FB1515BB		Elemento prolunga Ø1500 H100	PV		100	150	162				745	6	14
FB1515CA	VØ1500	Vasca Imhoff Ø1500 H212 (fino a 15 utenti)	PV	100	100	150	162	12		212	3,075	4	8
FB1515EU		Elemento E.U. Ø1500 H100	PV		100	150	162		14		1,470	6	14
FB1515FN		Elemento di fondo Ø1500 H100	PV	100		150	162				1,040	6	14
FB1515SC		Soletta di copertura Ø1500 sp.12	PV				162	12			500	24	56
VD1515CA	PØ1500	Pozzo decantazione Ø1500 H212 (fino a 15 utenti)	PV	100	100	150	162	12		212	2,375	4	8